

## 更換機油和更換機油機濾

### 更換機油

第5至8小時的使用時間，然後每使用100小時後更換機油。每50小時更換機油負載較重或在高溫下運行時引擎。

1. 放置發動機的水平。
2. 斷開火花塞線，並使其遠離火花塞。斷開電瓶負極端子。
3. 發動機關閉，但依然溫暖，取出放油螺塞，排油到合適的插座。重新安裝放油塞。
4. 拆下機油濾清器。新鮮，乾淨的油，然後再安裝新的過濾器輕輕機油濾清器墊片。
5. 擰緊過濾器的手，直到墊圈接觸機油濾清器適配器。擰緊1/2到3/4圈。
6. 按照添加油加新鮮的油。
7. 食用油灌裝過程：添加1夸脫（32盎司或1公升）。啟動和運行發動機在怠速30秒。關閉發動機並等待30秒鐘。然後慢慢地添加更多的油把水平充分印記試紙。不要溢出。

注：發動機更換機油和機油濾清器時，持有約2.5夸脫（80盎司或2.3升）。

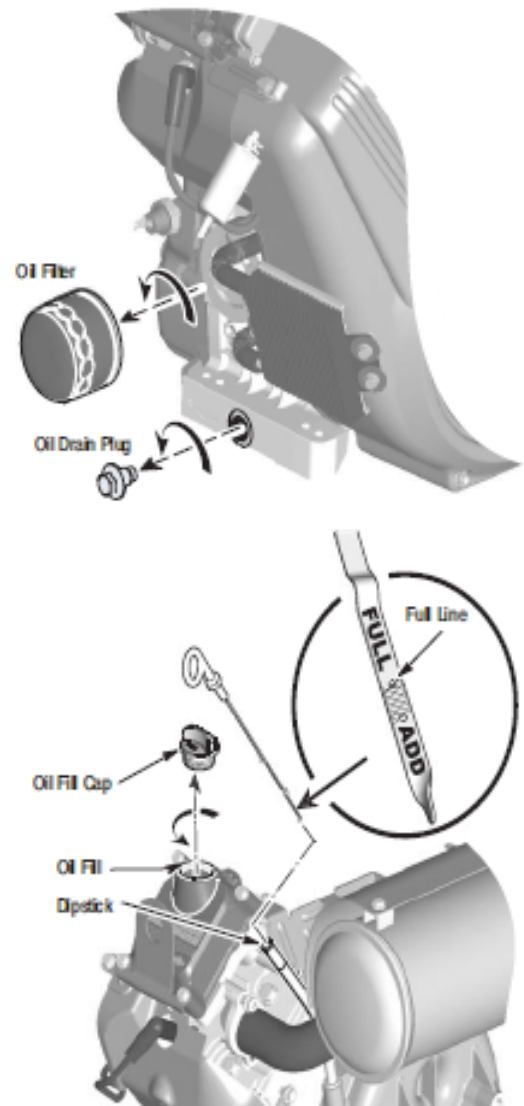

### 添加油

1. 首先添加67盎司（2升）。
2. 啟動和運行發動機在怠速30秒。開始見說明。
3. 關閉發動機並等待30秒鐘。
4. 然後慢慢地添加更多的油把水平充分印記試紙。不要裝入太多。



## 注意



二手油是一種危險廢物的產品。正確處理廢油。不要與生活垃圾一起丟棄。請與當地主管部門，服務中心或經銷商進行安全處置/回收設施。