

तेल बदलें और तेल फिल्टर प्रतिस्थापन

तेल बदलने से

तो प्रयोग के पहले 5 से 8 घंटे, हर 100 घंटे के बाद तेल बदलें. भारी बोझ के नीचे या उच्च तापमान में इंजन ऑपरेटिंग जब तेल हर 50 घंटे बदलें.

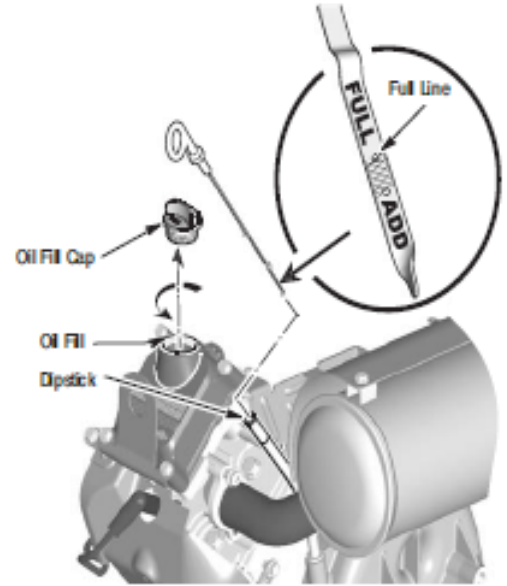
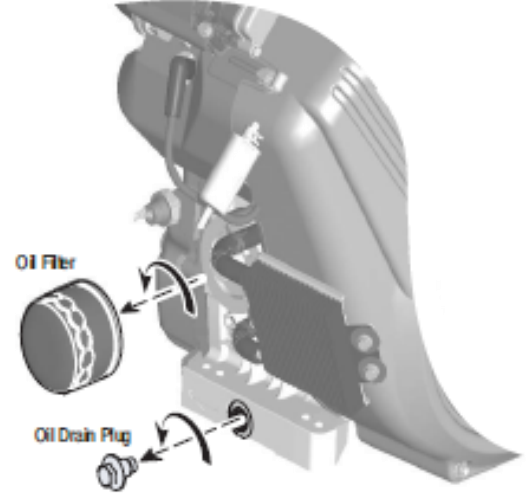

1. प्लेस इंजन स्तर.
2. प्लग तार चिंगारी और स्पार्क प्लग से दूर रखना डिस्कनेक्ट. नकारात्मक टर्मिनल पर बैटरी डिस्कनेक्ट.
3. इंजन बंद है लेकिन अभी भी गर्म के साथ, तेल नाली प्लग को हटाने और उपयुक्त गोदाम में तेल नाली. प्लग नाली को पुनर्स्थापित करें.
4. तेल फिल्टर निकालें. ताजा, साफ तेल से हल्के से नए फिल्टर तेल फिल्टर गैसकेट स्थापित करने से पहले.
5. जब तक गैसकेट संपर्क तेल फिल्टर अनुकूलक हाथ से पर फिल्टर भाड़ में. अधिक 1/2 से 3/4 बारी कसो.
6. ताजा तेल जोड़ने के लिए तेल जोड़ने से पालन करें.
7. तेल प्रक्रिया भरने: 1 चौथाई गेलन (32 औंस या 1 लीटर) जोड़ें. आरंभ और 30 सेकंड के लिए निष्क्रिय पर इंजन चलाने. इंजन बंद और 30 सेकंड प्रतीक्षा करें. फिर डिपस्टिक पर पूर्ण चिह्नित करने के स्तर पर लाने के लिए धीरे धीरे अधिक तेल जोड़ने. परिपूर्ण नहीं है.

नोट: तेल और तेल फिल्टर बदल रहा है जब इंजन लगभग 2.5 quarts (80 औंस या 2.3 लीटर) रखती है.



तेल जोड़ना

1. पहले 67 औंस (2 लीटर) जोड़ें.
2. आरंभ और 30 सेकंड के लिए निष्क्रिय पर इंजन चलाने. शुरु निर्देश देखें.
3. इंजन बंद और 30 सेकंड प्रतीक्षा करें.
4. फिर डिपस्टिक पर पूर्ण चिह्नित करने के स्तर पर लाने के लिए धीरे धीरे अधिक तेल जोड़ने. परिपूर्ण नहीं.

	<h2>चेतावनी</h2>	
<p>खेतों में तेल एक खतरनाक अपशिष्ट उत्पाद है. ठीक से इस्तेमाल तेल के निपटान के. घर के कचरे के साथ नहीं छोड़ना है. अपने स्थानीय अधिकारियों, सेवा केन्द्र, या सुरक्षित निपटान / रीसाइक्लिंग की</p>		