

## MUDANÇA DE ÓLEO & FILTRO DE ÓLEO DE SUBSTITUIÇÃO

### Troca de Óleo

Troque o óleo após as primeiras 5-8 horas de uso, a cada 100 horas. Troque o óleo a cada 50 horas durante o funcionamento do motor sob carga pesada ou em altas temperaturas.

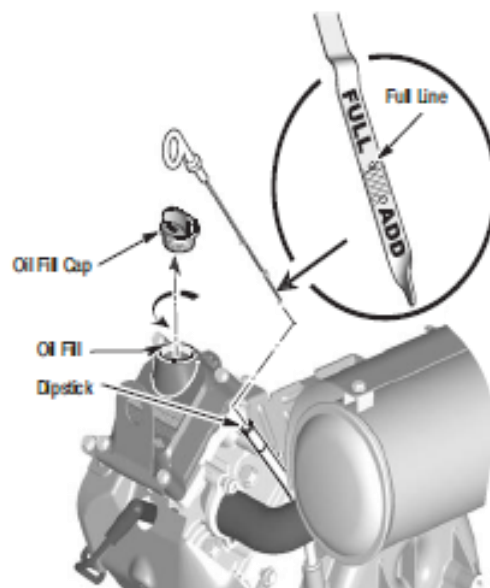
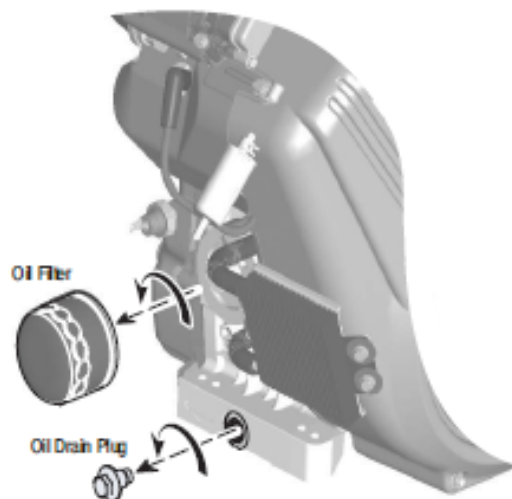

1. Nível motor lugar.
2. Desligue faísca plug fio e mantê-lo longe de velas de ignição. Desligue a bateria, no terminal negativo.
3. Com o motor desligado, mas ainda quente, retire o plugue de drenagem de óleo e drenar o óleo no receptáculo apropriado. Reinstale o bujão de drenagem.
4. Retire o filtro de óleo. Antes de instalar o novo filtro levemente vedação do filtro de óleo com óleo fresco, limpo.
5. Parafuso do filtro à mão até contatos adaptador de filtro de óleo junta. Apertar 1/2 a 3/4 de volta.
6. Siga adição de óleo para adicionar óleo fresco.
7. ÓLEO DE ABASTECIMENTO INTERNO: Adicione 1 quart (32 onças ou 1 litro). Iniciar e executar o motor em marcha lenta por 30 segundos. Desligue o motor e aguarde 30 segundos. Em seguida, adicione mais óleo lentamente para levar o nível até a marca CHEIO na vareta. Não encha demais.

Nota: O motor tem cerca de 2,5 quart (80 onças ou 2,3 litros), quando a troca de óleo e filtro de óleo.



### Adição de óleo

1. Primeiro adicione 67 oz (2 litros).
2. Iniciar e executar o motor em marcha lenta por 30 segundos. Veja as instruções de partida.
3. Desligue o motor e aguarde 30 segundos.
4. Em seguida, adicione mais óleo lentamente para levar o nível até a marca CHEIO na vareta. Não encha demais.

|  |                  |  |
|--|------------------|--|
|   | <h1>CUIDADO</h1> |  |
| <p>O óleo usado é um resíduo perigoso. Elimine o óleo usado corretamente. Não jogue fora com o lixo doméstico. Verifique com as autoridades locais, centro de serviços ou revendedor para instalações de eliminação / reciclagem segura.</p> |                  |  |