

ЗАМЕНА МАСЛА И ЗАМЕНА масляного фильтра

Замена масла

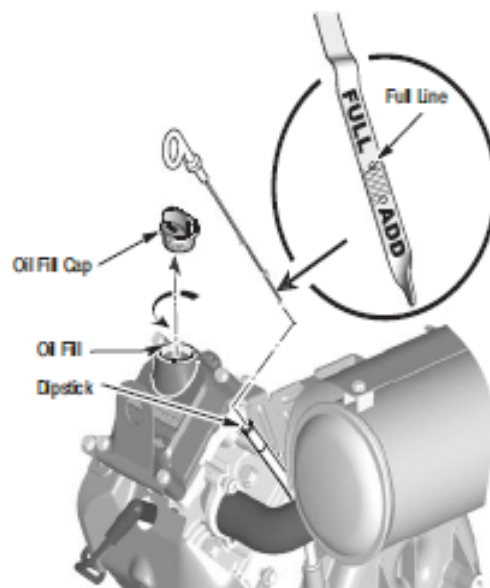
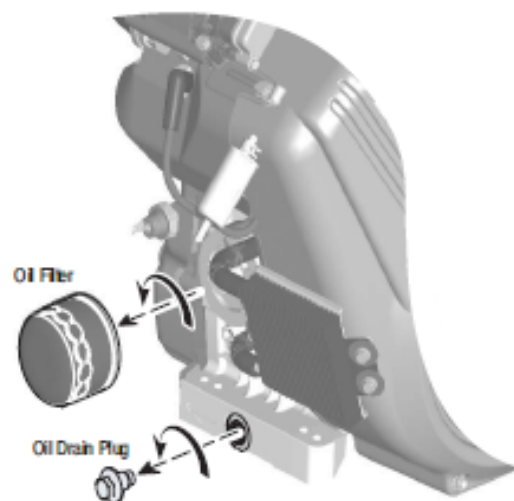

Замените масло после первых 5 до 8 часов работы, а затем через каждые 100 часов. Замена масла каждые 50 часов при работе двигателя под нагрузкой или при высоких температурах.

1. Уровень Место двигатель.
2. Отсоедините провод свечи зажигания и держите его подальше от свечей зажигания. Отсоедините отрицательный вывод аккумулятора.
3. При выключенном двигателе, но все еще теплая, удалите сливную пробку и слить масло в соответствующую емкость. Установите сливную пробку.
4. Снимите масляный фильтр. Перед установкой нового фильтра слегка смазать прокладку фильтра со свежим, чистым маслом.
5. Резьбовые фильтры рукой до контакта прокладки масляного фильтра адаптером. Затянуть 1/2 до 3/4 оборота.
6. Следуйте дозаправки масла добавить свежее масло.
7. Заливка масла Процедура: Добавить 1 кварта (32 унций или 1 литр). Заводите двигатель на холостом ходу в течение 30 секунд. Выключите двигатель и подождите 30 секунд. Затем добавьте масло медленно довести до уровня максимальной отметки на щупе. Не переполнять. Примечание: Двигатель принадлежит около 2,5 кварт (80 унций или 2,3 литра) при замене масла и масляного фильтра.



Добавление масла

1. Сначала добавьте 67 унций (2 литра).
2. Заводите двигатель на холостом ходу в течение 30 секунд. См. инструкции по запуску.
3. Выключите двигатель и подождите 30 секунд.
4. Затем добавьте масло медленно довести до уровня максимальной отметки на щупе. Не допускайте переполнения.

	<h1>ВНИМАНИЕ</h1>	
<p>Отработанное масло представляет собой опасный продукт отходов. Утилизировать использованное масло. Не выбрасывать вместе с бытовыми отходами. Обратитесь в местные органы власти, в сервисный центр или к дилеру для безопасной утилизации / рециркуляции.</p>		