

CAMBIO DE ACEITE Y FILTRO DE ACEITE CAMBIO

Cambio de Aceite

Cambie el aceite después de las primeras 5-8 horas de uso, y luego cada 100 horas. Cambie el aceite cada 50 horas cuando opere el motor bajo carga pesada o en temperaturas altas.

1. Coloque el motor a nivel.
2. Desconecte el cable de la bujía y manténgalo alejado de las bujías. Desconecte la batería en la terminal negativa.
3. Con el motor apagado pero aún caliente, quite el tapón de drenaje de aceite y drene el aceite en el receptáculo apropiado. Vuelva a instalar el tapón de drenaje.
4. Quite el filtro de aceite. Antes de instalar el filtro nuevo ligeramente la junta del filtro de aceite con aceite fresco y limpio.
5. Tornillo filtro a mano hasta que el adaptador del filtro de aceite contactos junta. Apriete 1/2 a 3/4 de vuelta más.
6. Siga adición de aceite para agregar el aceite fresco.
7. Llenado de aceite PROCEDIMIENTO: Agregue 1 cuarto de galón (32 oz o 1 l). Arranque y haga funcionar el motor en ralentí durante 30 segundos. Apague el motor y espere 30 segundos. A continuación, añadir más aceite lentamente hasta que el nivel llegue a la marca FULL en la varilla. No llene en exceso.

Nota: El motor tiene aproximadamente 2.5 cuartos de galón (80 oz o 2.3 litros) al cambiar el aceite y filtro de aceite.

Adición de aceite

1. Primero se debe agregar 67 oz (2 litros).
2. Arranque y haga funcionar el motor en ralentí durante 30 segundos. Consulte las instrucciones de arranque.
3. Apague el motor y espere 30 segundos.
4. A continuación, añadir más aceite lentamente hasta que el nivel llegue a la marca FULL en la varilla. No llene excesivamente.

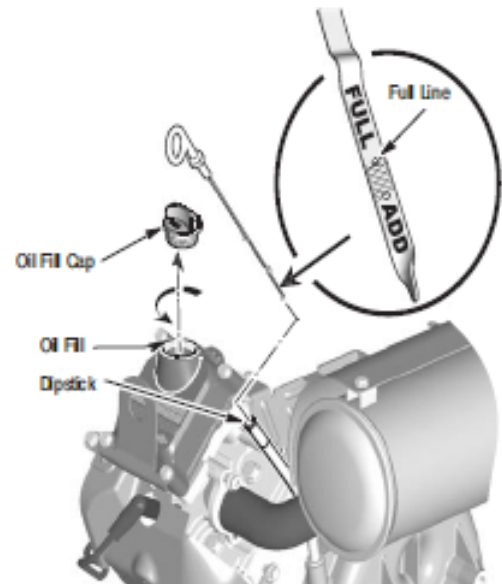
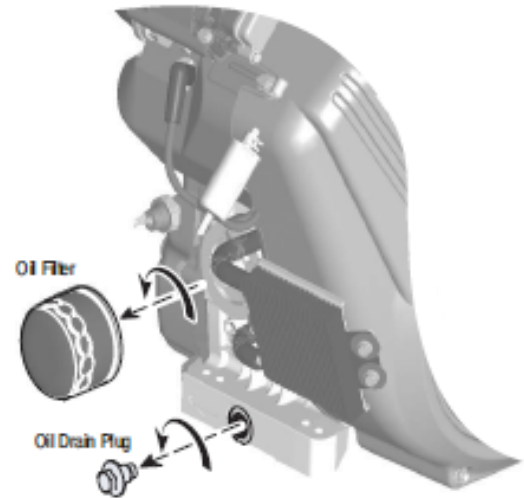



PRECAUCIÓN



El aceite usado es un residuo peligroso. Deseche el aceite usado. No deseche con la basura doméstica. Consulte a las autoridades locales, el centro de servicio o distribuidor de instalaciones de eliminación / reciclaje seguro.